

Informazioni tecniche: I Serbatoi Inox 316L sono destinati allo stoccaggio di acqua potabile a pressione atmosferica. Costruiti interamente in acciaio Inox 316L (1.4404) metallo della famiglia degli acciai austenitici (cromo-nichel-molibdeno), si caratterizzano per l'elevata resistenza alla corrosione dell'acqua. I serbatoi sono dotati di apertura di ispezione completa di coperchio con sistema di fissaggio a fascetta non a tenuta, che consente il montaggio degli accessori e le ispezioni periodiche. Per evitare il formarsi di residui rugginosi, è consigliato l'uso di raccorderia inox o PVC.

Impiego: Stoccaggio di acqua potabile a pressione atmosferica.

Materiale: Acciaio Inox AISI 316L idoneo per acqua potabile a norma del D.M. n. 174 del 06.04.04.

Garanzia: 5 anni.

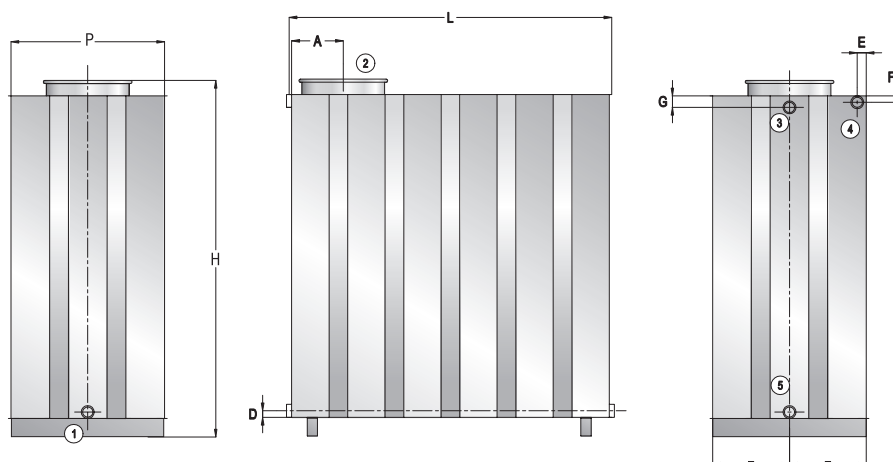
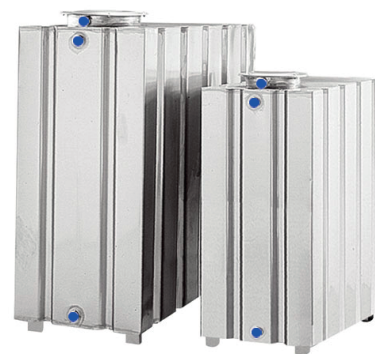

Capacità	SERB. AI 316L PP	L	H	P	A	D	E	F	G	1-3 4-5	2	Peso
Litri	CODICE	[mm]								Conessioni	[Kg]	
300	SACI00300PP-316	750	870	500	210	30	45	30	30	1"	Ø 240	25
500	SACI00500PP-316	1000	1120	500	240	25	55	35	60	1"	Ø 240	38
1000	SACI01000PP-316	1250	1370	600	250	25	55	35	60	1"	Ø 320	65
1500	SACI01500PP-316	2000	1370	600	250	30	55	40	60	1"¼	Ø 320	99
2000	SACI01000PP-316	2150	1620	625	325	40	55	40	60	1"¼	Ø 400	134